

CATALOGUE
GÉNÉRAL

ÉQUIPEMENTS DE LEVAGE ET ARRIMAGE

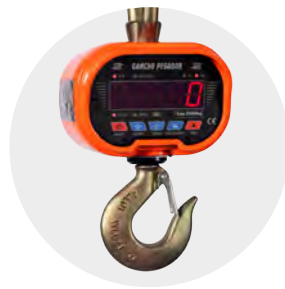

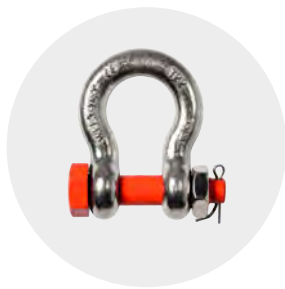

ÉLINGUES CHAÎNE GRADE 80 ET ACCESSOIRES



GRADE 80
ACCESSOIRES

Pag. 4



GRADE 80
ÉLINGUES

Pag. 10



GRADE 80
ÉLINGUES
CHAÎNE 2 BRINS

Pag. 10



GRADE 80
ÉLINGUES
CHAÎNE 3 BRINS

Pag. 11



GRADE 80
ÉLINGUES
CHAÎNE 4 BRINS

Pag. 11



GRADE 80
ÉLINGUES
DE CHAÎNES DIVERSES

Pag. 12

GRADE 80

ACCESSOIRES

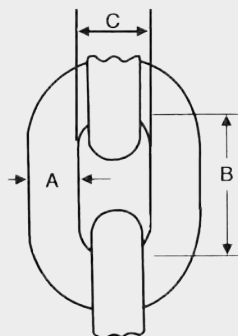

CHAÎNE HAUTE RÉSISTANCE DIN EN-818-2 G.80						
CODE	TAILLE (mm)	MWL TN.	DIMENSIONS PRINCIPALES (mm)			POIDS NET (Kg.)
			A	B	C	
PHC1000	6-8	1,12	6	18	8,50	0,80
PHC2000	8-8	2,00	8	24	11	1,40
PHC3000	10-8	3,15	10	30	14	2,20
PHC4000	13-8	5,30	13	39	18	3,70
PHC5000	16-8	8,00	16	48	22	5,70
PHC6000	20-8	12,50	20	57	26	7,80
PHC7000	22-8	15,00	22	66	30	10,90
PHC8000	26-8	21,20	26	78	35	15,20
PHC9000	32-8	31,50	32	96	43	23,00

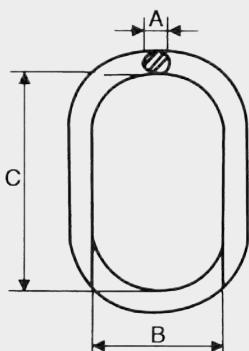

MAILLON PRINCIPAL G.80						
CODE	MODÈLE	MWL TN.	DIMENSIONS PRINCIPALES (mm)			POIDS NET (Kg.)
			A	B	C	
PAN1000	AN76	1,60	13	60	110	0,40
PAN2000	AN87	2,12	16	60	110	0,55
PAN3000	AN108	3,15	18	75	135	0,80
PAN4000	AN1310	5,30	22	90	160	1,50
PAN5000	AN1613	8,00	26	100	180	2,30
PAN6000	AN1816	11,20	32	110	200	4,00
PAN7000	AN2018	14,00	36	140	260	6,50
PAN8000	AN2220	17,00	40	160	300	9,00
PAN9000	AN2622	21,20	45	180	340	13,00
PAN10000	AN3226	31,50	50	190	350	16,50
PAN11000	AN3632	45,00	56	200	400	23,50

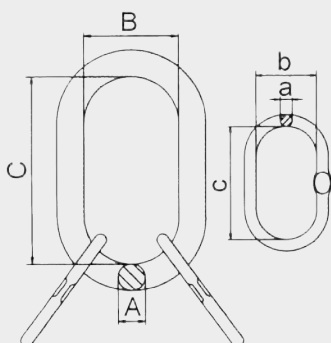

MAILLON PRINCIPAL TRIPLE G.80									
CODE	TAILLE (mm)	MWL TN.	DIMENSIONS PRINCIPALES (mm)						POIDS NET (Kg.)
			A	B	C	A	B	C	
PHAM1000	HA-06	2,36	18	77	133	14	26	56	1,30
PHAM2000	HA-08	4,25	22	89	156	16	33	72	2,20
PHAM3000	HA-10	6,70	25	99	180	18	41	87	3,20
PHAM4000	HA-13	11,20	31	111	196	22	52	115	6,00
PHAM5000	HA-16	17,00	36	131	261	25	65	140	9,50
PHAM6000	HA-20	26,50	50	191	353	32	89	185	23,50
PHAM7000	HA-22	31,50	51	191	343	37	106	180	25,40
PHAM8000	HA-26	45,00	57	210	410	40	105	183	35,50
PHAM9000	HA-32	74,80	70	252	420	50	116	200	59,60

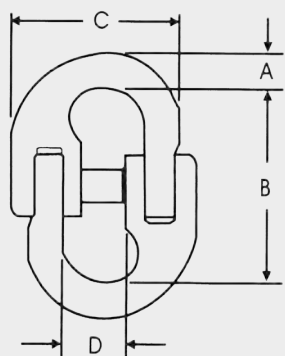

MAILLON DE RACCORDEMENT G.80							
CODE	TAILLE (mm)	MWL TN.	DIMENSIONS PRINCIPALES (mm)				POIDS NET (Kg.)
			A	B	C	D	
PHH1000	6-8	1,2	8	42	37	16	0,14
PHH2000	8-8	2,00	9	59	48	21	0,21
PHH3000	10-8	3,15	13	70	60	28	0,40
PHH4000	13-8	5,30	15	87	76	30	0,60
PHH5000	16-8	8,00	20	106	92	37	1,20
PHH6000	20-8	12,50	24	117	106	45	1,80
PHH7000	22-8	15,00	27	138	130	51	2,80
PHH8000	26-8	21,20	32	156	154	59	4,40
PHH9000	32-8	31,50	38	197	187	68	8,30

MAILLON DE RACCORDEMENT EN POLYESTER G.80									
CODE	TAILLE (mm)	MWL TN.	DIMENSIONS PRINCIPALES (mm)						POIDS NET (Kg.)
			A	B	C	D	E	F	
PHHP100	6-8	1,12	16	60	55	35	18	8	0,20
PHHP200	8-8	2,00	20	62	64	37	23	9	0,30
PHHP300	10-8	3,15	26	66	80	37	30	13	0,50
PHHP400	13-8	5,30	30	87	94	51	36	16	1,10
PHHP500	16-8	8,00	36	107	120	64	45	22	2,00
PHHP600	20-8	12,50	44	127	134	78	50	23	2,90

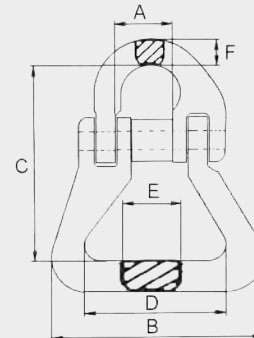

MAILLON DE RACCORDEMENT EN POLYESTER G.80									
CODE	TAILLE (mm)	MWL TN.	DIMENSIONS PRINCIPALES (mm)					POIDS NET (Kg.)	
			A	B	C	D	E		
PG2000	6-8	1,12	20	79	24	9	14	0,30	
PG2000	8-8	2,00	25	91	29	11	17	0,40	
PG3000	10-8	3,15	38	118	39	15	21	0,90	
PG4000	13-8	5,30	42	150	39	20	27	1,80	
PG5000	16-8	8,00	50	183	47	23	35	2,90	
PG6000	20-8	12,50	62	222	51	27	48	6,40	
PG7000	22-8	15,00	62	235	75	33	43	9,00	
PG8000	26-8	21,00	63	272	82	37	61	13,70	
PG9000	32-8	31,50	87	350	103	39	65	19,30	

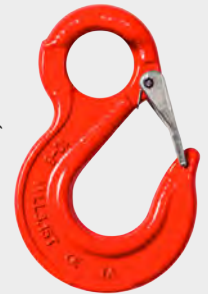
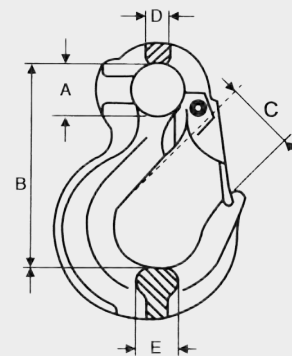

CROCHET D'ÉLINGUE DE CHAPE AVEC LOQUET G.80									
CODE	TAILLE (mm)	MWL TN.	DIMENSIONS PRINCIPALES (mm)					POIDS NET (Kg.)	
			A	B	C	D	E		
PGD1000	6-8	1-12	8	75	24	14	22	0,30	
PGD2000	8-8	2,00	9	85	24	17	27	0,50	
PGD3000	10-8	3-15	13	103	29	23	32	1,00	
PGD4000	13-8	5-30	16	126	36	27	45	1,80	
PGD5000	16-8	8,00	21	144	46	35	60	3,50	
PGD6000	20-8	12,50	24	176	53	51	62	6,60	

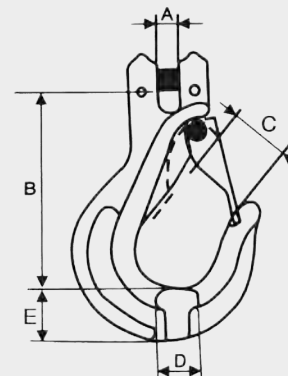

CROCHET DE SÉCURITÉ À OEIL G.80									
CODE	TAILLE (mm)	MWL TN.	DIMENSIONS PRINCIPALES (mm)					POIDS NET (Kg.)	
			A	B	C	D	E		
PGS1000	6-8	1,12	22	108	27	70	43	0,50	
PGS2000	8-8	2,00	25	132	37	89	49	0,80	
PGS3000	10-8	3,15	32	164	44	108	32	1,40	
PGS4000	13-8	3,50	40	203	52	137	80	2,90	
PGS5000	16-8	8,00	56	251	62	170	98	5,70	
PGS6000	20-8	12,50	62	260	86	185	118	7,60	
PGS7000	22-8	15,00	70	312	80	297	128	11,00	
PGS8000	26-8	21,20	79	355	100	243	147	16,70	
PGS9000	32-8	31,50	102	405	143	337	195	42,00	

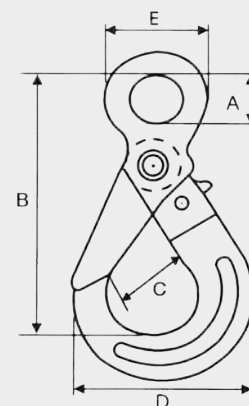

GRADE 80 ACCESSOIRES

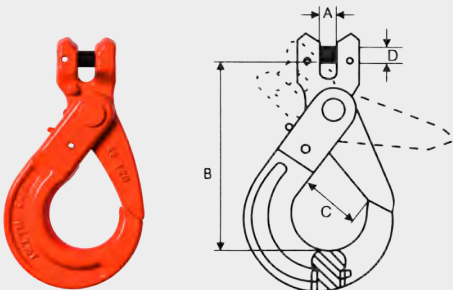

CROCHET DE LEVAGE À CHAPE À VERROUILLAGE AUTOMATIQUE G.80							
CODE	TAILLE (mm)	MWL TN.	DIMENSIONS PRINCIPALES (mm)				POIDS NET (Kg.)
			A	B	C	D	
PGSD1000	6-8	1,12	9	94	27	8	0,50
PGSD2000	8-8	2,00	9	108	37	9	0,80
PGSD3000	10-8	3,15	13	145	44	13	1,50
PGSD4000	13-8	3,50	15	175	52	16	3,10
PGSD5000	16-8	8,00	18	210	62	20	6,10
PGSD6000	20-8	12,50	25	230	86	25	7,90
PGSD7000	22-8	15,00	25	270	80	29	11,30

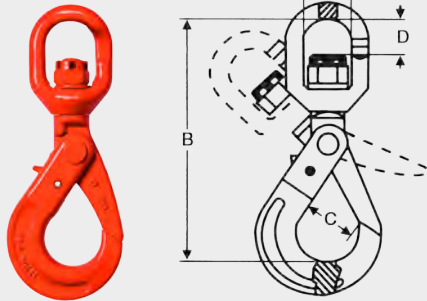

CROCHET DE SÉCURITÉ PIVOTANT À VERROUILLAGE AUTOMATIQUE G.80							
CODE	TAILLE (mm)	MWL TN.	DIMENSIONS PRINCIPALES (mm)				POIDS NET (Kg.)
			A	B	C	D	
PGSG1000	6-8	1,12	33	152	27	25	0,70
PGSG2000	8-8	2,00	35	183	37	27	1,10
PGSG3000	10-8	3,15	42	217	44	36	2,00
PGSG4000	13-8	3,50	49	260	52	40	3,70
PGSG5000	16-8	8,00	60	325	62	53	7,10
PGSG6000	20-8	12,50	72	352	86	58	9,80
PGSG7000	22-8	15,00	96	455	80	93	17,20
PGSG8000	26-8	21,20	121	525	100	113	29,80

Attention: Tournez seulement le crochet sans charge.

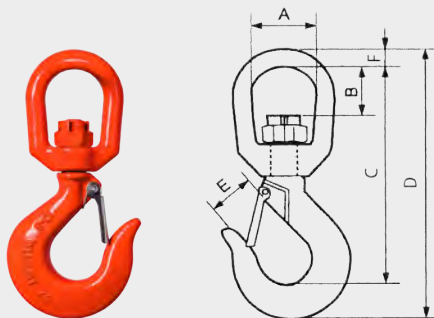

CROCHET À TOURET AVEC ROULEMENT TOURNANT G.80									
CODE	TAILLE (mm)	MWL TN.	DIMENSIONS PRINCIPALES (mm)						POIDS NET (Kg.)
			A	B	C	D	E	F	
PGG1000	6-8	1,12	32	26	112	140	22	9	0,40
PGG2000	8-8	2,00	44	37	150	190	25	15	1,00
PGG3000	10-8	3,15	44	37	160	206	28	15	1,20
PGG4000	13-8	3,50	50	43	187	242	35	18	1,90
PGG5000	16-8	8,00	64	56	242	310	43	25	4,00
PGG6000	20-8	12,50	70	53	274	360	52	28	7,60
PGG7000	22-8	15,00	79	64	327	431	59	29	12,50

Attention: Tournez seulement le crochet sans charge.

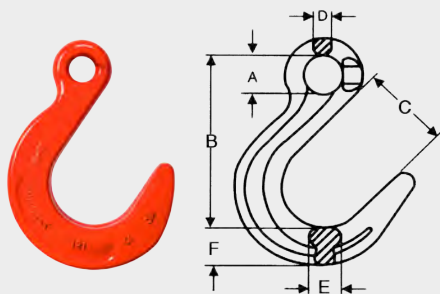

CROCHET DE FONDERIE À OEIL G.80									
CODE	TAILLE (mm)	MWL TN.	DIMENSIONS PRINCIPALES (mm)						POIDS NET (Kg.)
			A	B	C	D	E	F	
PGF1000	6-8	1,12	18	118	62	12	24	31	1,00
PGF2000	8-8	2,00	18	118	62	12	24	31	1,00
PGF3000	10-8	3,15	22	146	75	17	33	38	2,00
PGF4000	13-8	3,50	27	173	87	19	38	44	3,10
PGF4000	16-8	8,00	32	198	98	19	45	53	5,10
PGF6000	20-8	12,50	37	230	111	26	57	65	9,10
PGF7000	22-8	15,00	44	258	124	29	60	68	11,70

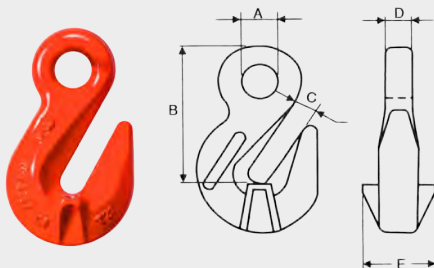

CROCHET DE RACCOURCIMENT À OEIL G.80								
CODE	TAILLE (mm)	MWL TN.	DIMENSIONS PRINCIPALES (mm)					POIDS NET (Kg.)
			A	B	C	D	E	
PGA1000	6-8	1,12	14	45	8	9	22	0,10
PGA2000	8-8	2,00	16	59	10	9	30	0,20
PGA3000	10-8	3,15	20	79	13	14	46	0,60
PGA4000	13-8	3,50	26	99	16	16	57	1,30
PGA5000	16-8	8,00	30	102	19	19	71	2,00
PGA6000	20-8	12,50	36	130	22	22	93	4,80
PGA7000	22-8	15,00	44	160	27	28	90	7,40
PGA8000	26-8	21,20	44	184	28	35	100	10,00
PGA9000	32-8	31,50	55	230	37	42	113	18,00

CROCHET À CHAPE AVEC BOULON G.80										
CODE	TAILLE (mm)	MWL TN.	DIMENSIONS PRINCIPALES (mm)							POIDS NET (Kg.)
			A	B	C	D	E	F	G	
PGAPD1000	6-8	1,12	8	32	8	26	6	43	75	0,20
PGAPD2000	8-8	2,00	9	35	11	33,50	11	50	89	0,33
PGAPD3000	10-8	3,15	12	45	13	46	12	70	126	0,88
PGAPD4000	13-8	3,50	15	53	16	57	13	96	163	1,85
PGAPD5000	16-8	8,00	18	69	19	72	17	112	183	3,24

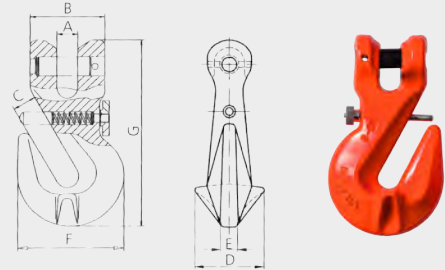

GRIFFE DE RACCOURCISSEMENT À CHAPE G.80										
CODE	TAILLE (mm)	MWL TN.	DIMENSIONS PRINCIPALES (mm)						POIDS NET (Kg.)	
			A-B	C	D	E	F			
PGAD1000	6-8	1,12	7	8	7	14	45	0,30		
PGAD2000	8-8	2,00	9	11	11	20	64	0,50		
PGAD3000	10-8	3,15	12	13	13	22	87	1,00		
PGAD4000	13-8	3,50	16	16	16	32	114	2,00		
PGAD5000	16-8	8,00	20	20	21	38	135	3,50		
PGAD6000	20-8	12,50	22	25	24	47	151	4,30		
PGAD7000	22-8	15,00	24	28	27	57	185	7,80		

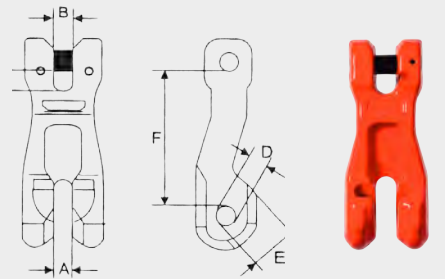

CROCHET "CHOKER" G.80										
CODE	TAILLE (mm)	MWL TON.	DIMENSIONS PRINCIPALES (mm)			POIDS NET (Kg.)				
			A	B	C					
PGCOR2000	8-8	2,00	30	90	17	0,40				
PGCOR3000	10-8	3,15	39	116	21	0,70				
PGCOR4000	13-8	5,30	51	143	27	1,50				
PGCOR5000	16-8	8,00	65	180	32	3,20				

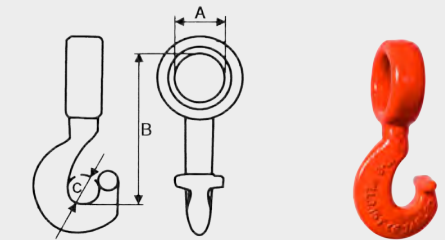

MAILLE DE JONCTION OMÉGA G.80										
CODE	TAILLE (mm)	MWL TN.	DIMENSIONS PRINCIPALES (mm)				POIDS NET (Kg.)			
			A	B	C	D				
POMEG2000	8-8	2,00	22	34	10	11	0,20			
POMEG3000	10-8	3,15	31	40	12	16	0,30			
POMEG4000	13-8	5,30	40	54	16	20	0,70			
POMEG5000	16-8	8,00	48	61	18	26	1,10			

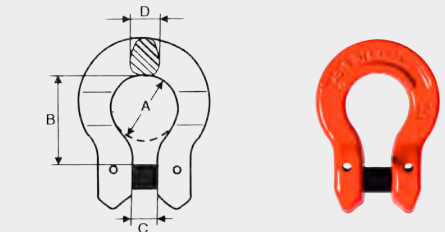

CROCHET DE LEVAGE À SOUDER (EXCAVATEUR) G.80										
CODE	TAILLE (mm)	MWL TON.	DIMENSIONS PRINCIPALES (mm)							POIDS NET (Kg.)
			A	B	C	D	E	F	G	
PGSOL100	GE-2	2,00	91	80	26	24	20	34	7	0,80
PGSOL200	GE-3	3,00	106	115	30	30	24	36	9	1,20
PGSOL300	GE-5	5,00	132	159	36	45	28	44	10	2,50
PGSOL400	GE-8	8,00	133	164	36	51	40	53	16	3,50
PGSOL500	GE-10	10,00	166	200	48	55	39	56	20	5,60

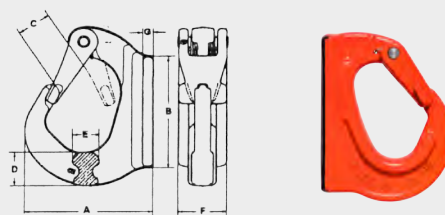

CROCHETS										
CODE	TAILLE (mm)	MWL TN.	DIMENSIONS PRINCIPALES (mm)				POIDS NET (Kg.)			
			A	B	C	D				
PS10150	S-10	0,15	10	115	28	28	0,15			
PS12250	S-12	0,25	12	153	38	38	0,30			
PS14350	S-14	0,35	14	190	50	50	0,50			
PS16500	S-16	0,50	16	230	63	63	0,80			
PS20750	S-20	0,75	20	267	76	76	1,50			
PS221000	S-22	1,00	22	305	88	88	2,00			
PS261300	S-26	1,30	26	331	100	100	3,20			
PS281500	S-28	1,50	28	380	115	115	4,20			
PS322000	S-32	2,00	32	407	127	127	6,00			

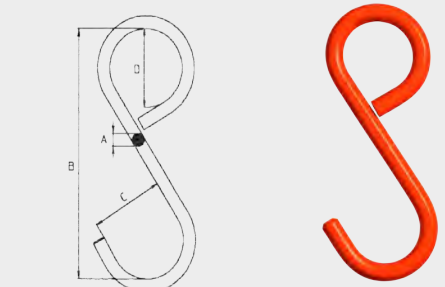

GRADE 80 ACCESSOIRES

Entretien & Maintenance



Maintenance

Une inspection périodique doit être effectuée, en fonction des conditions d'application, à intervalles réguliers au moins une fois par an. Les points suivants doivent être pris en compte.



- Les chaînes dont les maillons sont déformés, avec des fractures ou des fissures doivent être enlevées, ainsi que tout anneau -maître déformé, tout crochet ouvert et tout autre composant présentant des signes d'usure.
- L'usure de la chaîne et des composants ne doit pas dépasser 10% des dimensions d'origine. Le maillon de la chaîne doit être porté au maximum à 10%; il est défini comme étant la réduction du diamètre du matériau mesurée dans les deux sens.
- Les élingues de chaîne surchargées ne devraient plus être utilisées; l'allongement maximum autorisé de la chaîne est de 5% et l'augmentation maximale autorisée dans l'ouverture du crochet est de 10%. Au-delà de ces points, elles ne doivent plus être utilisées.

Entretien

- Gardez une trace de toutes les élingues utilisées.
- Assurez-vous que la chaîne est libre, c'est-à-dire qu'elle n'a pas de nœuds ni de torsions.
- Les élingues de chaîne ne peuvent être raccourcies qu'avec un crochet de raccourcissement.
- Si la charge a des arêtes vives, protégez-la de manière appropriée.
- Centrez la charge sur le crochet, ne chargez jamais sur la pointe du crochet.
- Utilisez toujours l'élingue de la bonne taille pour la charge correspondante, tenez compte de l'angle et de la possibilité d'une charge inégale.
- L'anneau principal doit pouvoir bouger librement dans le crochet de grue.
- Toujours éviter de tirer lorsque vous soulevez des charges.
- Ne laissez jamais la charge tomber sur la chaîne.

GRADE 80

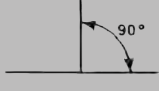
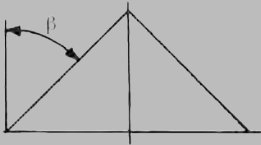
CHARGES MAXIMALES DE TRAVAIL EN TONNES

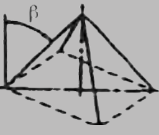
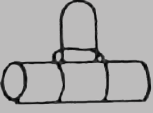
"NOUVELLES" » CONSULTER LES ÉLINGUES À CHAÎNE INOXYDABLES						
1 BRIN	2 BRINS		3 BRINS	4 BRINS	ÉLINGUE SANS FIN SUSPENDUE	
						
CHAÎNE Ø (MM.)	M.W.L.	0° < β ≤ 45° FACTEUR 1,4	45° < β ≤ 60° FACTEUR 1,0	0° < β ≤ 45° FACTEUR 2,1	45° < β ≤ 60° FACTEUR 1,5	FACTEUR 1,6
6	1,12	1,60	1,12	2,36	1,70	1,90
9	2,00	2,80	2,00	4,25	3,00	3,15
10	3,15	4,25	3,16	6,70	4,75	5,00
13	5,30	7,50	5,30	11,20	8,00	8,50
16	8,00	11,20	8,00	17,00	11,80	12,50
29	12,50	17,00	12,50	26,50	19,90	20,00
22	15,00	21,20	15,00	31,50	22,40	23,60
26	21,20	30,80	21,20	45,00	31,50	33,50
32	31,50	45,00	31,50	64	47	50,00

REMARQUE : FACTEUR DE SÉCURITÉ 4: 1. LA CAPACITÉ MAXIMALE DE CHARGES DE TRAVAIL EST RÉFÉRÉE AUX CONDITIONS DE TRAVAIL NORMALES ET A LA CHARGE UNIFORMÉMENT DISTRIBUÉE SUR CHAQUE BRIN.

Recommandations pour la manipulation de charges non équilibrées

Pour les élingues à chaînes avec des charges inégales, il est recommandé de déterminer la charge de travail maximale de la manière suivante:

- Élingues à 2 brins calculées comme une élingue à 1brin par rapport au M.W.L.
- Élingues à 3 et 4 brins calculées comme des élingues à 2 brins par rapport au M.W.L.

Conditions sévères

La chaîne et ses composants ne doivent pas être utilisés en contact avec des acides.

Des examens périodiques doivent être effectués lorsque les élingues sont utilisées dans des conditions de travail pénible, de corrosion ou peuvent présenter un danger.

En cas de doute, contactez votre revendeur.

Influence de la température

Les élingues de chaîne G.80 peuvent être utilisées à des températures de -40° C sans modifier leurs caractéristiques.

Pour les températures élevées, la charge de travail maximale doit être réduite comme suit:

TEMPÉRATURE DES ÉLINGUES	RÉDUCTION DANS LA M.W.L.
-40°C à 200°C	Aucune
+200 C à 300°C	10%
+300°C à 400°C	25%

Les élingues en chaîne G-80 ne doivent pas être utilisées à des températures supérieures ou inférieures à celles indiquées.



GRADE 80

ÉLINGUES CHAÎNE
1 BRIN



TYPE **SOS** | TYPE **SAS** | TYPE **SOF** | TYPE **SAF**



TYPE **SOL** | TYPE **SAL** | TYPE **CO** | TYPE **CAO**



TYPE **SOG** | TYPE **SGG** | TYPE **SSS** | TYPE **SFF** | TYPE **SLL**

GRADE 80

ÉLINGUES CHAÎNE
2 BRINS

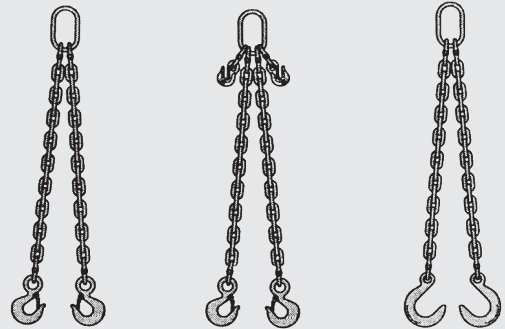

TYPE **DOS** | TYPE **DAS** | TYPE **DOF**



TYPE **DAF** | TYPE **DOL** | TYPE **DAL**

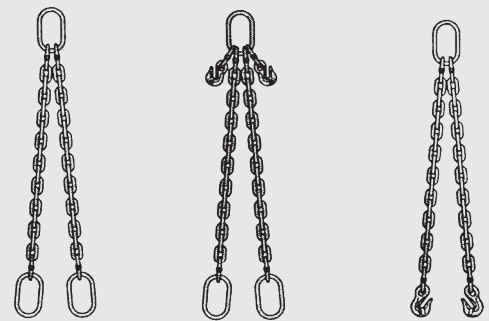

TYPE **DOO** | TYPE **DAO** | TYPE **DOG**

GRADE 80

ÉLINGUES CHAÎNE
3 BRINS



TYPE **TOS**

TYPE **TAS**

TYPE **TOF**



TYPE **TAF**

TYPE **TOL**

TYPE **TAL**

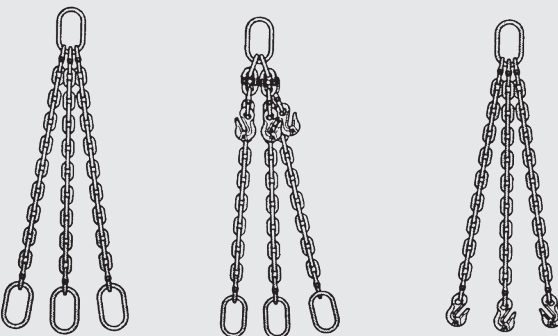

TYPE **TOO**

TYPE **TAO**

TYPE **TOG**

GRADE 80

ÉLINGUES CHAÎNE
4 BRINS

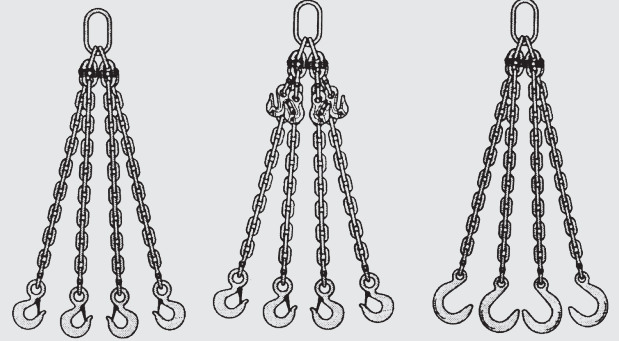

TYPE **QOS**

TYPE **QAS**

TYPE **QOF**



TYPE **QAF**

TYPE **QOL**

TYPE **QAL**

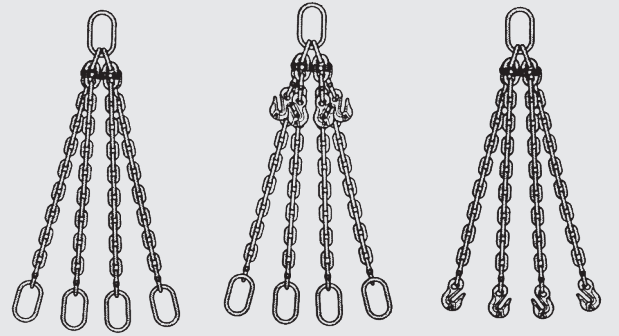

TYPE **QOO**

TYPE **QAO**

TYPE **QOG**

GRADE 80

ÉLINGUES DE DIFFÉRENTES CHAÎNES



TYPE HÉRON TYPE SIMPLE ANSE DE PANIER TYPE DOUBLE NOEUD AJUSTÉ TYPE DOUBLE PANIER

GRADE 80

CHARGES MAXIMALES DE TRAVAIL EN TONNES

CHAÎNE Ø (MM.)	C.M.T.				
		0° < β ≤ 45° FACTEUR 1,1	45° < β ≤ 60° FACTEUR 0,8	0° < β ≤ 45° FACTEUR 1,7	45° < β ≤ 60° FACTEUR 1,2
6	1,12	1,23	0,89	1,90	1,34
8	2,00	2,20	1,60	3,40	2,40
10	3,15	3,46	2,52	5,35	3,78
13	5,30	5,83	4,24	9,01	6,36
16	8,00	8,80	6,40	13,60	9,60
20	12,50	13,75	10,00	21,25	15,00
22	15,00	16,50	12,00	25,50	18,00
26	21,20	23,32	16,96	36,04	25,44
32	31,50	34,65	25,20	53,55	37,80

REMARQUE : FACTEUR DE SÉCURITÉ 4:1. LA CAPACITÉ MAXIMALE DES CHARGES DE TRAVAIL EST RÉFÉRÉE AUX CONDITIONS DE TRAVAIL NORMALES ET À LA CHARGE UNIFORMÉMENT DISTRIBUÉE SUR CHAQUE BRIN.

RÉDUCTION DES COEFFICIENTS DUE À DES BORDS POINTUS.

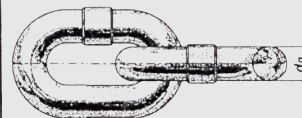
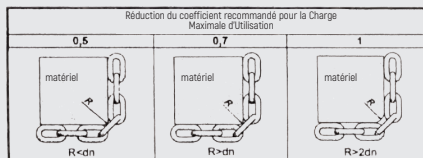

REMPACEMENTS DE CHAÎNE

$$\frac{d_1 + d_2}{2} > 0,9 d_n$$

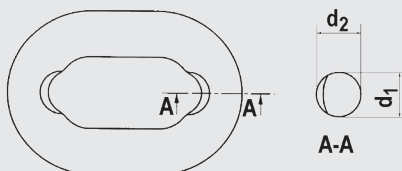

Au moins une fois par an et à intervalles réguliers, une inspection périodique doit être effectuée dans les conditions d'application.

L'usure causée par le frottement avec d'autres objets se produit généralement à l'extérieur des parties droites des maillons, où elle est facilement visible et mesurable. L'usure entre les liens adjacents est masquée.

La chaîne doit être desserrée et faire pivoter les maillons adjacents pour que les deux côtés soient visibles à l'intérieur des maillons. L'usure entre les maillons est mesurée en prenant le diamètre indiqué (d 1) et le diamètre à 90 ° (d 2). Elle est acceptée si la moyenne de ces diamètres n'est pas inférieure à 90% du diamètre nominal (dn).